

先端技術を究めた信頼のマシン

Bestech 44

四六全判

オフセット印刷機
(820 × 1,120mm)

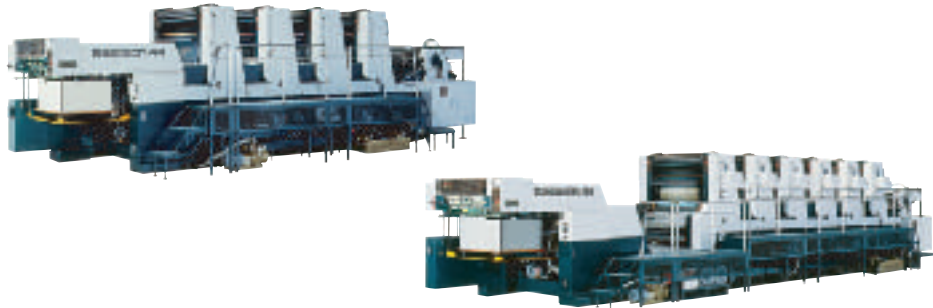

仕様

項目	型式	BT-244 2色機	BT-444 4色機	BT-544 5色機	BT-644 6色機
印刷速度 (枚/時)		4,000 ~ 12,000			
最大紙寸法 (mm)		820 × 1,120			
最小紙寸法 (mm)		540 × 760			
印刷有効面積 (mm)		800 × 1,120			
紙厚寸法 (mm)		0.04 ~ 0.6 (特別仕様0.8)			
版寸法 (mm)		900 × 1,130			
ブラン寸法 (mm)		1,065 × 1,135 (ワンタッチ仕様 / 1,070 × 1,135)			
フィーダ積載量 (mm)		1,200			
デリバリ積載量 (mm)		1,200			
機械重量 (kg)		21,500	39,500	54,500	57,500
機械寸法					
全長 (L) (mm)		6,686	8,938	11,190	11,190
全幅 (W) (mm)		3,600			
全高 (H) (mm)		2,550			
所要電力 (kW)		47.9	67.7	76.4	76.7

* 本機の設計および装備は、常に最新技術の採用、または改良のため、予告なく変更することがあります。

* 記載速度は、機械技術的に可能な能力を示したもので、絵柄、用紙の種類によっても多少異なります。

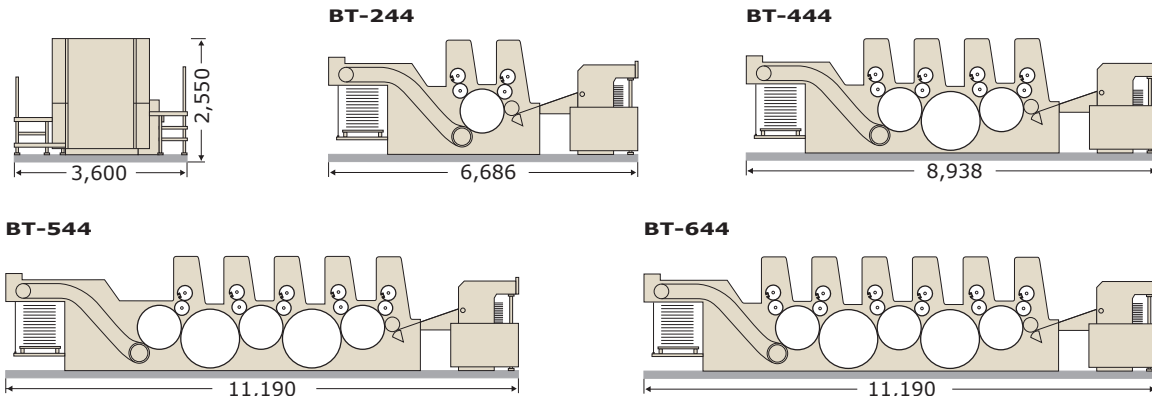

主たる標準装置

省力装置

アキヤマ推奨装置

特別装置および付属品

主たる標準装置

連続給水装置
給水・インキ着けローラ着脱リモコン
給水量調整リモコン
分色取りリモコン
インキ呼び出し回数設定制御装置
ノンストップフィーダ
機械式および光電管式2枚止め・見当検知装置
プリセットカウンター
オーバーラン検知装置
クイックプレートクランプ
Uカットシステム
ワンタッチブランケット装着装置
胴着脱装置 (エアシリンダ方式)
スプレー装置
紙巻き上げ検知装置
単独駆動の吸引車
タッチパネル式デリバリ部集中コントロール装置
セーフティモニター
見当部紙カール修正装置
ノンストップデリバリ

省力装置

オートプレートチェンジャー
プレートコッキング装置
紙サイズプリセット装置
印圧プリセット装置
インキ元ローラ回転量リモコン
版見当リモコン
インキキーリモコン (プリセット機能付き)
CIP4アキヤマデータコンバータ

アキヤマ推奨装置

横見当検知装置
シリンダメッキ (圧胴)
プロダクトシステム
スプレーノズル調整装置
固定式自動インキドクタ装置
排紙部カール修正装置

特別装置および付属品

前積みトロッコ装置
別置き紙積み装置
版胴定位置停止装置
給紙自動センター出し装置
超音波式2枚止め検知装置
静電除去装置 (電気式)
版万力パンチ穴 (シリンダ固定式)
シリンダメッキ (版胴・ブラン胴)
インキローラ恒温装置
インキローラ自動洗浄装置
冷水循環装置
ブランケットコータ装置
ロングデリバリ
紫外線硬化装置 (空冷式・水冷式)
赤外線乾燥装置
熱風乾燥装置
スノコ板自動挿入装置
ブランケット自動洗浄装置
テープインサータ
レジスタパンチャー
プレートスキャナ